

# PICKING







# Picking

El sistema está diseñado para usarse con producto que se manipula manualmente, en vez de ser transportado sobre una tarima (paleta).

El sistema es ideal cuando tenemos una gran variedad de productos, cuando las cantidades son pocas o variables y cuando la rotación es solo parcial.

El sistema está diseñado para carga manual de cargas medianas a pesadas. Se le puede colocar el panel galvanizado o el tradicional tablero aglomerado como superficie de carga.

Nuestro puntal de 50.8mm elimina el crecimiento injustificado del sistema, así como el desperdicio de área detrás del mismo.



# Componentes del Picking

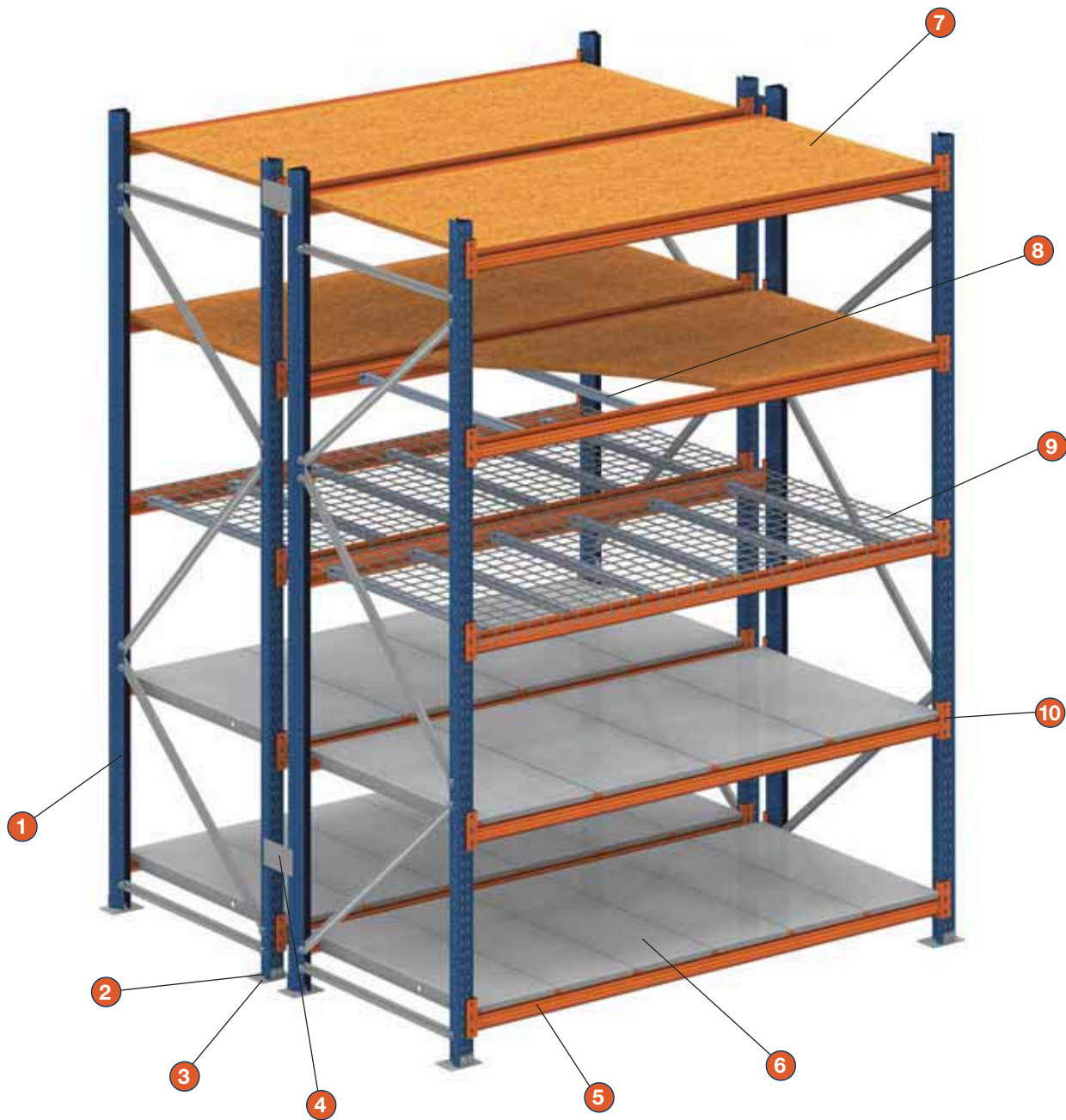

1 Bastidores

2 Pie

3 Placa Suplemento

4 Union Bastidor

5 Larguero Z

6 Panel Galvanizado

7 Tablero Aglomerado

8 Travesaño Para Tablero Aglomerado

9 Estante Malla

10 Gatillo de Seguridad





## TABLERO AGLOMERADO

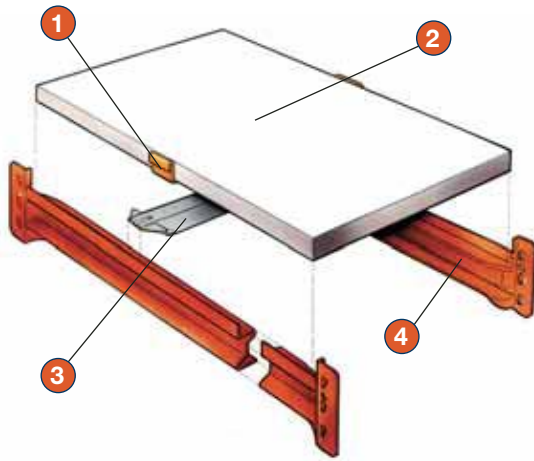

- 1 Retenedor tablero
- 2 tablero aglomerado
- 3 Travesaño
- 4 Larguero

## PANEL GALVANIZADO

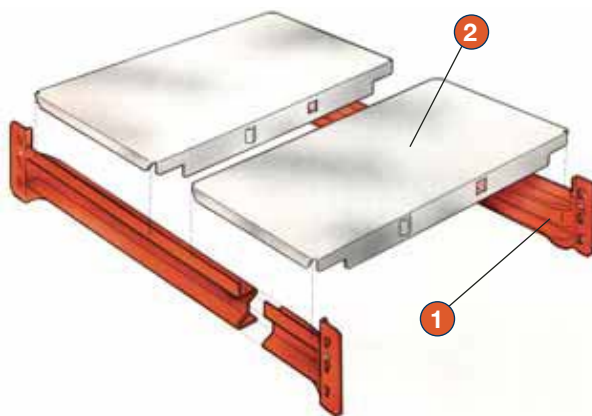

- 1 Larguero
- 2 Panel Galvanizado

Las dimensiones de los largueros varían y van desde las: 1,219.2 mm hasta los 2,438.4 mm. Los fondos son desde 457.2 mm a 1,219.2 mm. Hay travesaños disponibles para los tableros aglomerados aumentando así su capacidad de carga.

# Componentes del Picking



U7515 PUNTAL	DIMENSIONES	GALGA
	X = 50 MM	16
	Y = 52 MM	
ZS LARGUERO	DIMENSIONES	GALGA
	H = dependiendo del modelo largueros*	14
	D = 30 MM	
	<p>Los largueros ZS seusan con tablero aglomerado o panel galvanizado.</p> <p>*ZS-U35: 35 mm, ZS-U55: 55 mm, ZS-U65: 65 mm</p>	
MS-65 LARGUERO	DIMENSIONES	GALGA
	H = 65 MM	14
	D = 30 MM	
	<p>Los largueros MS-65 seusan con estantes malla.</p>	



# Capacidades de carga del Picking



TIPO DE PERFIL	DISTANCIAMIENTO VERTICAL (MM)									
	254	508	762	1016	1270	1524	1778	2032	2286	2540
U7515	4,340	4,059	3,849	3,600	3,239	2,800	2,300	1,920	1,560	1,320
Carga Maxima por Bastidor (en Kg)										

TABLA DE CARGAS DISTRIBUIDAS UNIFORMEMENTE (en Kilos) POR PAR DE LARGUEROS. PARA UNA DEFLEXION DE L/200

LONGITUD DE LARGUERO (en MM)	PERFIL					
	ZE-35	ZE-55	ZS-U55 5/8(16MM)	ZE-65	ZS-U65 5/8(16MM)	MS-65
1,219	550					1,370
1,371	479					1,219
1,524	439					1,089
1,828		800	650	900	870	910
1,981		750		819		849
2,134		710	560	790	725	780
2,286		659		750		720
2,336		629		710		669
2,438		550	480	649	630	639
2,590		469		560		609
2,743		419		510		540

